

Forår 2021
10. nummer
Udarbejdet af
ASF Medier,
STU Nordsjælland og
Vejby Bo & Beskæftigelse

Detailjen

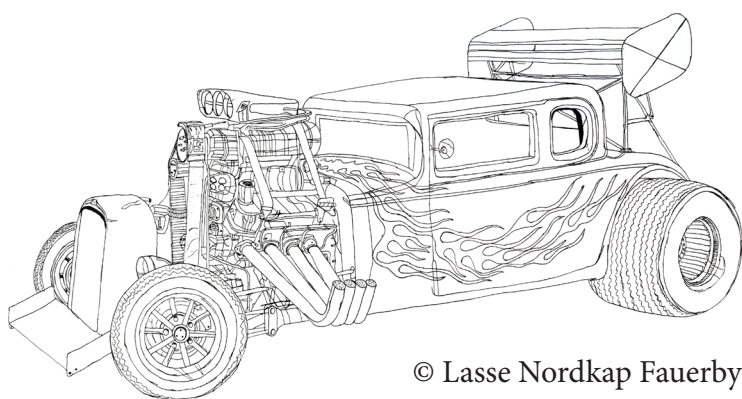

© Lasse Nordkap Fauerby

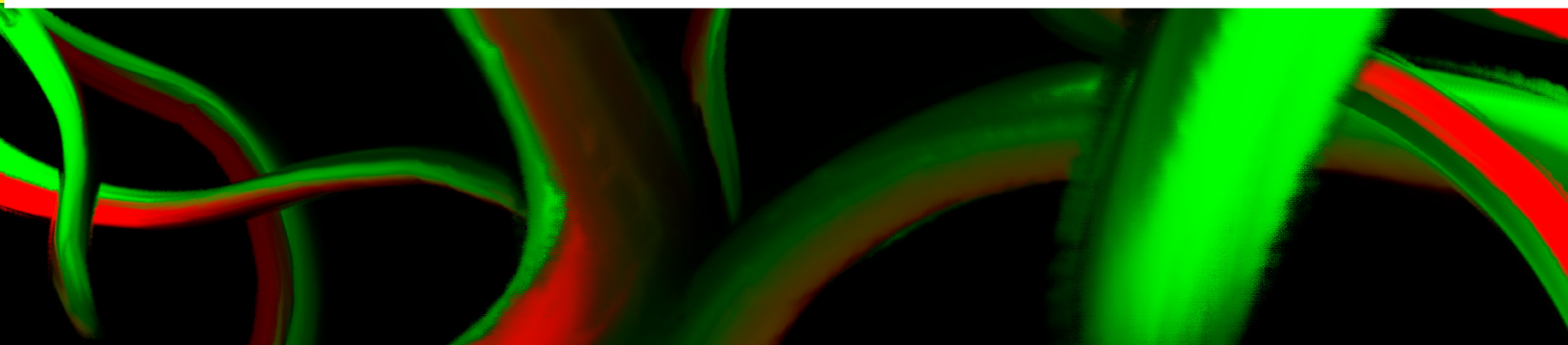

I dette nummer



Buggz

Buggz har bidraget med nogle billeder han har tegnet med sin Wacom tegnetavle.

side 2



Dead By Daylight

Jakob har skrevet en anmeldelse af Dead By Daylight, som er et horror survival spil.

side 4



Nærmest udødelig

Jakob har skrevet en artikel om en soldat som har stået ansigt til ansigt med døden alt for mange gange.

side 5

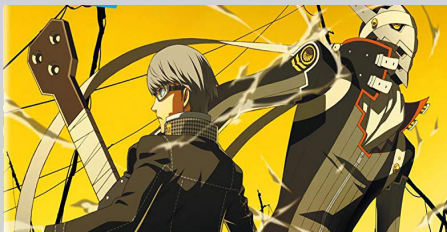

P4: The Animation

Tertia is back with a review of the first series of Persona 4: The Animation

side 6



Cream Puffs

Tertia leverer en opskrift på Cream Puffs, enjoy!

side 7

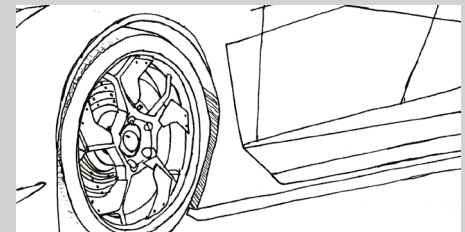

Illustrationer

Illustrationer tegnet af Lasse Nordkap Faueryby.

side 8



EXODUS

”Persona non grata” review

side 10

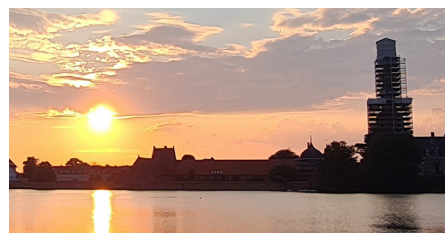

Foto

Her er en samling af billeder som Anders har taget på sin mobiltelefon.

side 11



Der bliver produceret meget til vores Webshop, men engang imellem, arbejder vores medarbejdere på egne projekter.

side 12

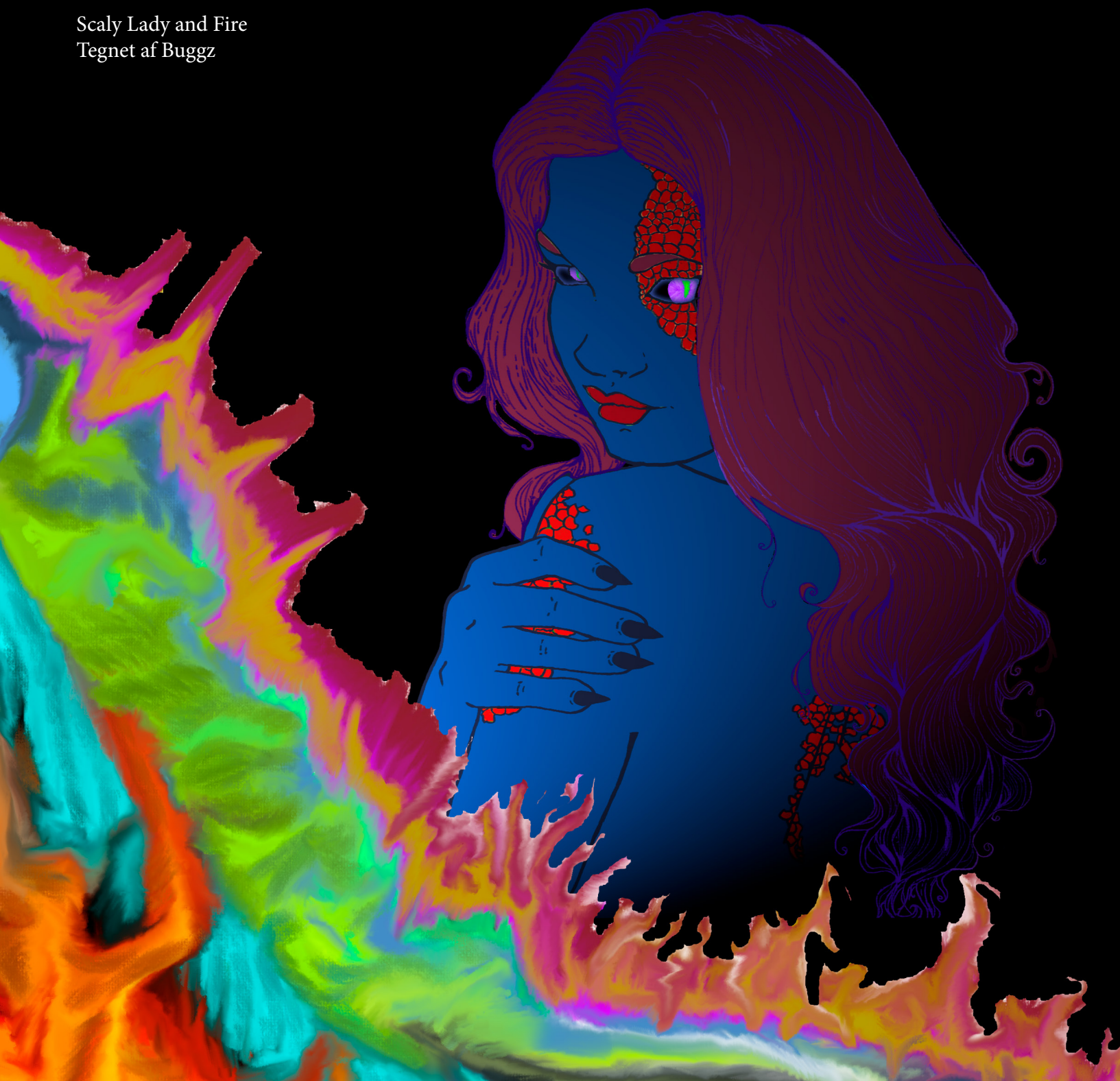

Om os



Jakob, skribent og medarbejder. Jakob har mange interesser og underholder tit på redaktion med sine kahoots og jokes.



Anders Y. skribent & medarbejder. Til trods for at Anders har et godt spjelrefleks kamera, tager han også billeder med sin mobil, flotte billeder.



Tertia, skribent & medarbejder. The interest in Animé and Manga is strong in this one. This time she writes about High School dramas, of course with special powers. There is also a recipe in here too.

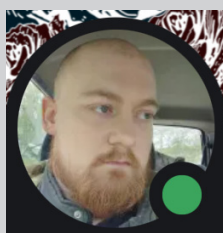

Buggz er nyt ansigt i Detaljen. Han sidder tit foran en skærm. Når han ikke har gang i gaming, tager han sin Wacom frem og skaber kunstværker i Photoshop.

DEAD BY DAYLIGHT™

Dead by daylight er et online survival horror spil, hvor man enten spiller som en af 4 survivors eller en killer. Survivors skal reparere 5 generatorer. Og killeren skal fange survivors og putte dem på en hook.

Spillets mekanismer

Survivors har tre health states; healthy, injured og dying. De starter spillet som healthy, bliver de ramt af killeren bliver de injured. Survivors kan enten blive helbredet af en anden survivor eller gøre det selv ved hjælp af en perk eller et medkit. Bliver de ramt af killeren mens de er injured kommer de i dying state. Her kan de blive helbredet af en anden survivor eller de kan selv gøre det ved hjælp af en perk. Når survivors er dying kan killeren samle dem op og placere dem på en hook, der er 3 faser på hooken. Den første gang kan de blive reddet af en anden survivor eller det kan selv prøve at bryde fri med en 4 procent chance for at blive fri. Den anden gang skal de struggle hvor at de skal lave skillchecks. Skillchecks er hvor der kommer en cirkel med en streg og et felt, man skal trykke på space knappen når strengen er i det felt. Skillchecks kommer også når man reparere eller heale. Hvis man misser et skillcheck på en generator springer den og laver en høj lyd som killeren kan se og høre. Den tredje gang man er på hooken dør man uanset hvad.

Spillets valuta.

Der er 3 valutaer i spillet: den første er bloodpoints som man får bare ved at spille spillet og som man bruger til at levelle ens figur op med.

Så er der 'irredcent shards' som man får ved at levelle sit level op, som man kan bruge til at købe nye figure med. Så er der 'auric cells' som man kun kan få ved at betale rigtige penge.

Items og bloodwebs og perks.

Man leveler sine figurer op i bloodweb hvor man bruger sine bloodpoints til at købe alt fra items til offerings til perks.

Items kan man bringe med i et game, det kan være en toolbox eller et medkit og meget mere.

Hvis man dør i spillet mister man sin item.

Offerings er som det siger er noget man ofre det kan være en offering der gør man får flere bloodpoints i en kategori og meget mere.

Perks er en slags evne som survivors og killers kan have fire af.

Hver survivor og killer har tre unikke perks som man kan få til alle andre ved at levelle dem op. Lad os tage en figur som Dwight: hans første perk er bond som gør at han kan se andre survivors aura inde for en 36 meters afstand. Hans anden perk er prove thyself som giver hurtigere reparering hvis to eller flere survivors reparere en generator.

Hans tredje perk er leader som gør andre survivors hurtigere til healing åbne en udgang hvis han er inde for 8 meter.

Når man køber spillet, starter man med fem killers. Det er muligt at bruge iridescent shards til at købe flere killers i spillet.

Man kan også købe 'licensed killers' for rigtige penge eller auric cells. Licensed killers er kendte killers fra populære gyserfilm og spil, såsom Freddy Krueger og Michael Myers fra Halloween filmene.

På skrivende stund er der er i alt 26 killers i spillet.



Deathslinger, min yndlingskiller.

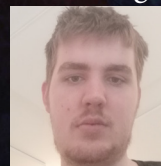

Skrevet af Jakob

Soldaten der ikke ville dø

Adrian Carton de Wiart
(5. maj 1880-6. juni 1963)

Adrian Carton de Wiart, var en officer i den britiske hær, og var en af de mest fascinerende soldater i krigshistorie. Han var den type officer som altid angreb fra fronten og ville få sine mænd til at følge ham.

Sådan en kampgejst resulterede i at han blev såret i alt 11 gange.

De Wiarts første krigserfaring var i den anden boerkrig, hvor han mod sine forældres vilje tog afsted og blev skadet i maven.

Hans forældre var vrede på ham men tillod ham dog at blive i hæren.



Lige inden første verdenskrig var de Wiart sendt til Afrika i det såkaldte Britiske Somalialand. Det var her han fik et af sine mere alvorlige skade.

Han tog et skud til ansigtet som gjorde at han mistede sit venstre øje og et stykke af venstre øre. De Wiart deltog også på vestfronten hvor han kommanderede tre infanterybattalioner og en brigade.

Han blev såret 7 flere gange i krigen. I 1915 blev hans venstre hånd skadet. Og de Wiart trak selv nogen af fingrene af da læge nægtede at amputere dem, det gjorde at han mistede sin venstre hånd, men ikke engang det stoppede ham i at fortsætte krigen.

Han blev skudt gennem kraniet og anklen under slaget ved Somme, skudt gennem hoften under slaget ved Passchendaele, skudt gennem benet ved Cambria og gennem øret ved Arras.

Under slaget ved Somme skød han på fjenden med sin revolver og kastede med granater med hans ene hånd og trak pinnen ud af granaten med sine tænder.

De Wiart deltog også i slag under anden verdenskrig bl. a. slaget om Norge, hvor han dog var tvunget til at trække sig tilbage.

Adrian Carton de Wiart døde den 5 juni 1963 i en alder af 83.

I hans levetid havde han set døden i øjnene mange gange men han sadge aldrig nej til farer.

Han var et sandt eksempel på en frygtløs soldat og en stor leder af mænd.

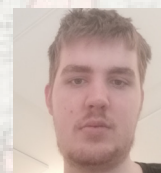

Skrevet af Jakob

PA Persona 4 the ANIMATION

Persona 4: The Animation Review by Tertia.



Persona 4: The Animation is based on the Playstation 2 Role Playing Video Game Persona 4.

The story follow the protagonist Yu Narukami who move to Yaso Inaba which is a town in the countryside, to live with his uncle and cousin for some time. He also goes to the school called Yasogami High where he meets his friends. Yu and his 2 new friends discover a world inside a television inhabited by Shadows and one living there called Teddie. This is where normality ends and the excitement begins. A shadow is a manifestation of a persons inner secrets.

Yu and his friends investigate this tv world which leads to epic battles with the Shadows. Yu and his friends discover a conection between mysterious disappearances in the real world and the Shadows in the tv world. And using this discovery they venture into the tv world to solve the mysteries and save lives.

I like the action/fighting scenes the supernaturel powers. The death and resurrection of Nanako was too much of an emotinal rollercoaster. Nanako's death and coming back to life was, in my opinion, unrealistic and stupid.

Persona 4: The Animation has an amazing plot twist. The characters are well drawn which helps in understanding the story.

They done a good job at choosing voice actors.

The music is good and matches the atmosphere of the series.

If it wasn 't for the death and resurrection of Nanako i would give it 5 stars so my score is 4 out of 5.



The main protagonists in Persona 4: The Animation. None of them die.



Kanji Tatsumi



Persona 4: The Animation is an anime television series based on Atlus' PlayStation 2 video game, Persona 4. The story revolves around Yu Narukami, a young teenager who moves to the town of Inaba, where a mysterious string of murders is taking place. Upon discovering a distorted TV World and acquiring a mysterious power known as "Persona", Yu and his friends decide to investigate the murders and save others from being killed.

Cream Puffs

Ingredienser:

2,5 deciliter vand

125 gram smør

125 gram hvedemel

3 store æg

Kom vand og smør i en gryde og kog det.

Sigt hurtigt melet ned i gryden.

Tag elpiskeren.

Pisk det hurtigt sammen mens gryden står på kogepladen.

Tag gryden væk fra kogepladen.

Dejen køler af i 15 minutter.

Pisk 1 æg i dejen ad gangen.

Tag en grydeske og rør dejen sammen.

Tag en frysepose og put dejen ned i.

Klip et hul i det ene hjørne.

Ovnen tændes ved 200 grader.

Læg et stykke bagepapir på en bageplade.

Sprøjt dejen ud på bagepapiret, husk god afstand mellem dem.

Bag dem i ovnen mellem 20-30 minutter.

De kan spises lune med syltetøj.

Takehiro Hanamaki i serien Haikyuu har en yndlingsnack som netop er Cream Puffs. Derfor synes jeg, at det er sjovt at have billeder af snacken og karakteren samtidig.



Illustrationer

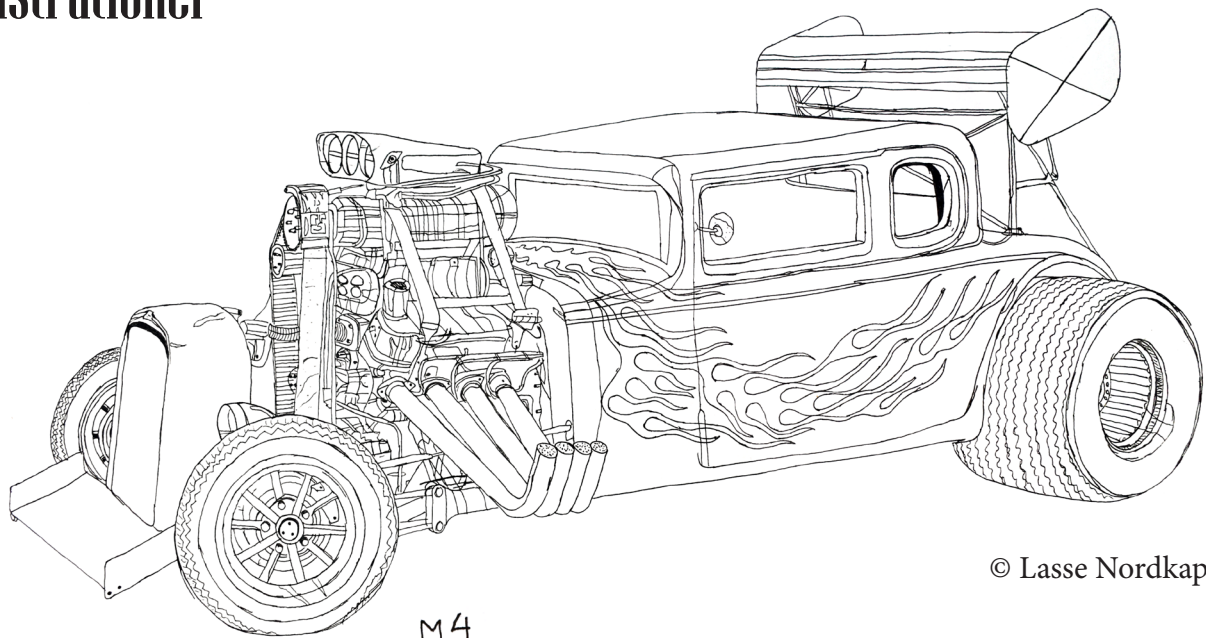

© Lasse Nordkap Fauerby

M4

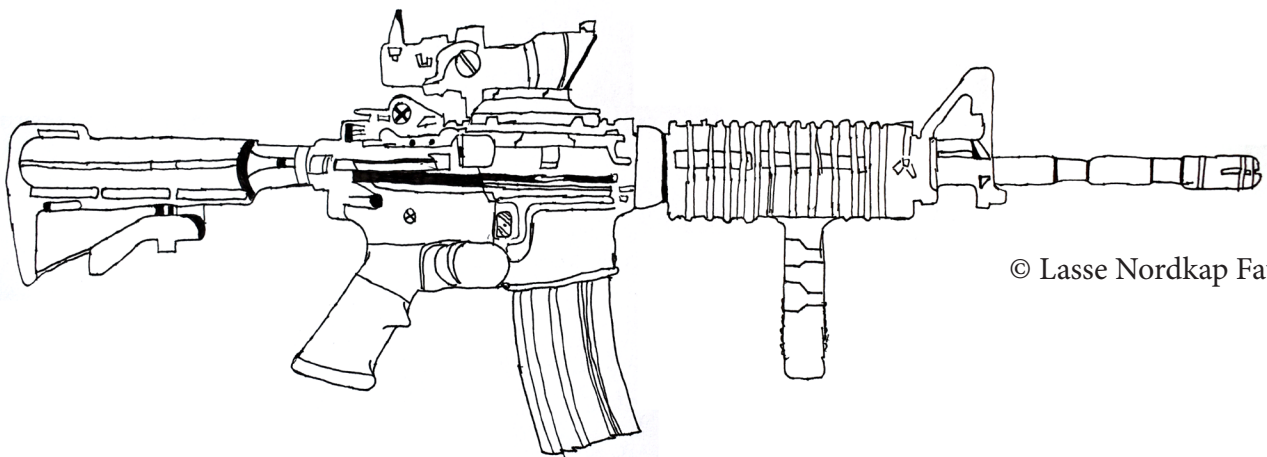

© Lasse Nordkap Fauerby

M16

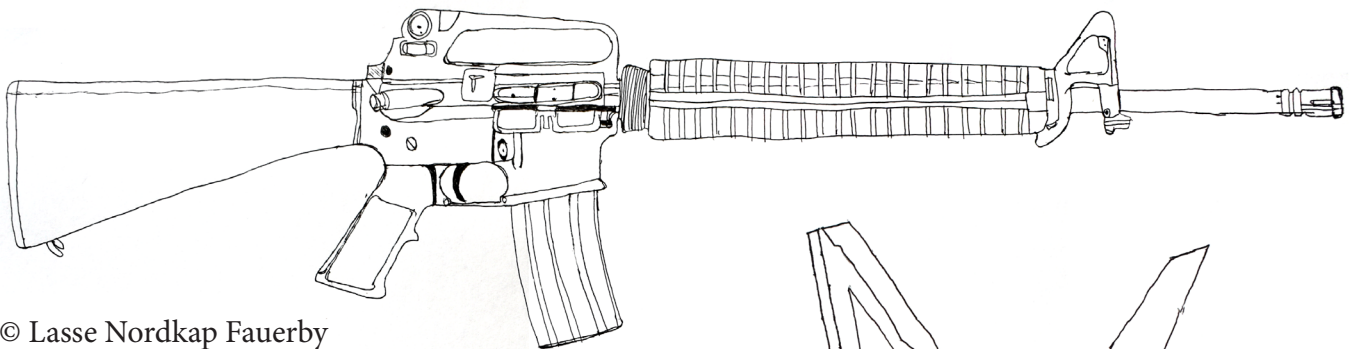

© Lasse Nordkap Fauerby

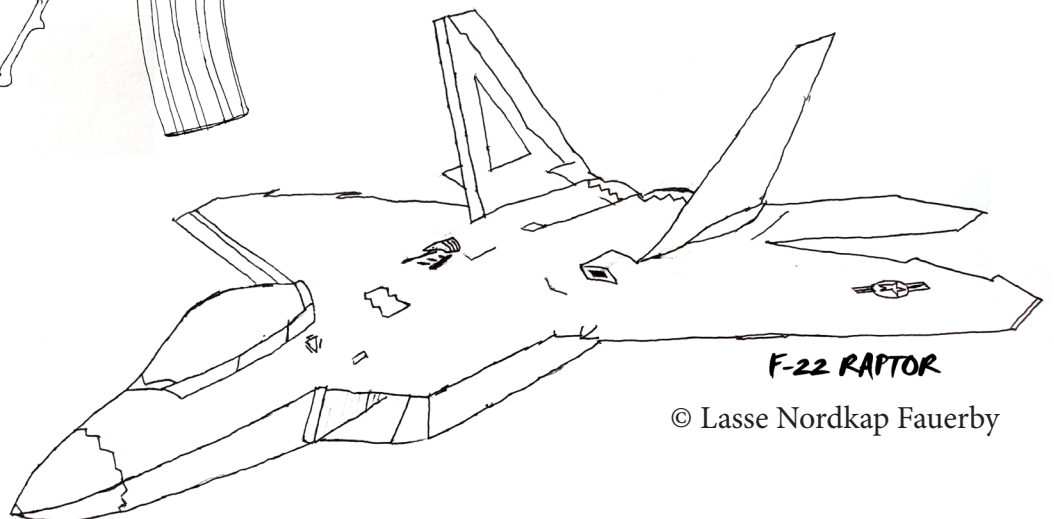

F-22 RAPTOR

© Lasse Nordkap Fauerby

⚡ BUGATTI CHIRON GRAN TORISMO VISION ⚡

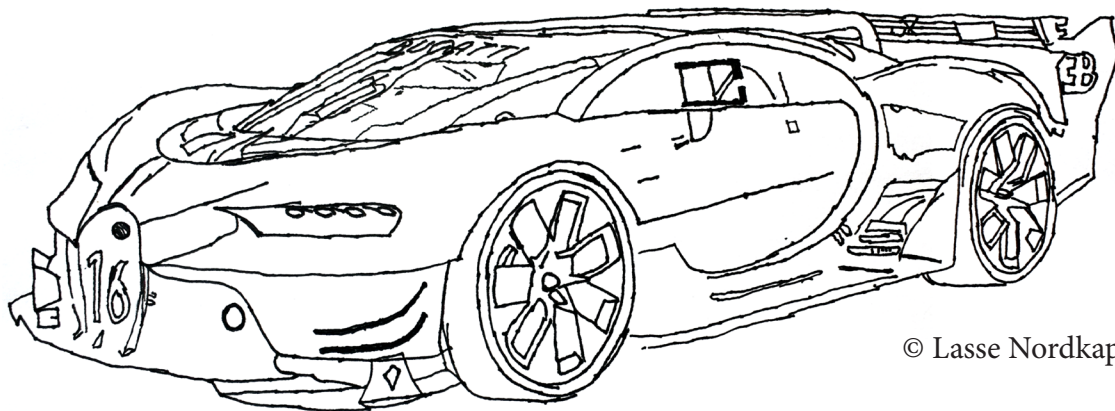

© Lasse Nordkap Fauerby

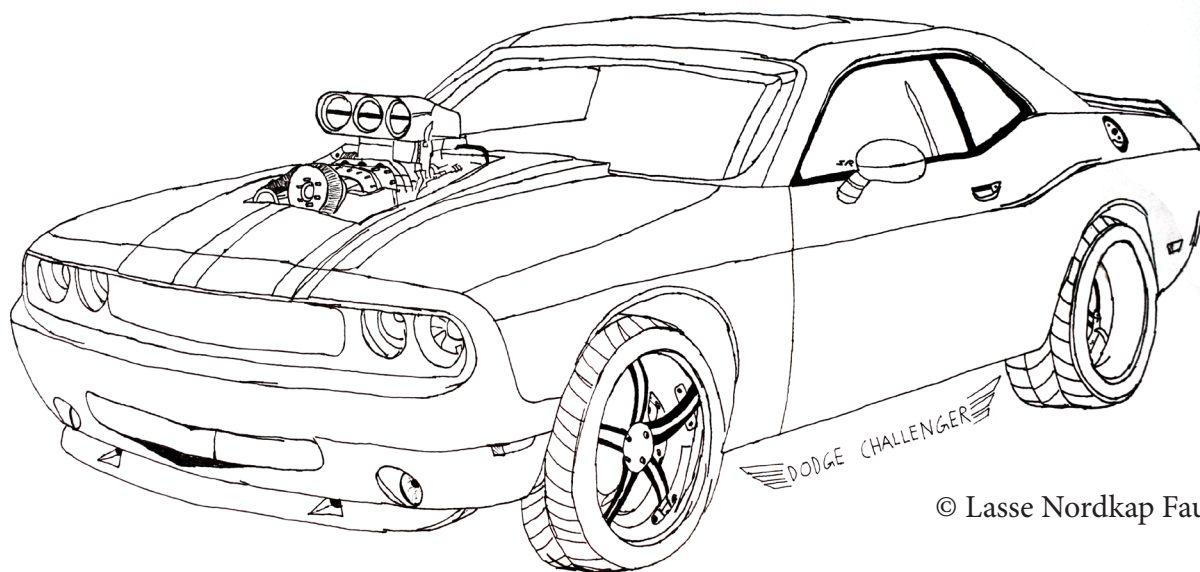

© Lasse Nordkap Fauerby

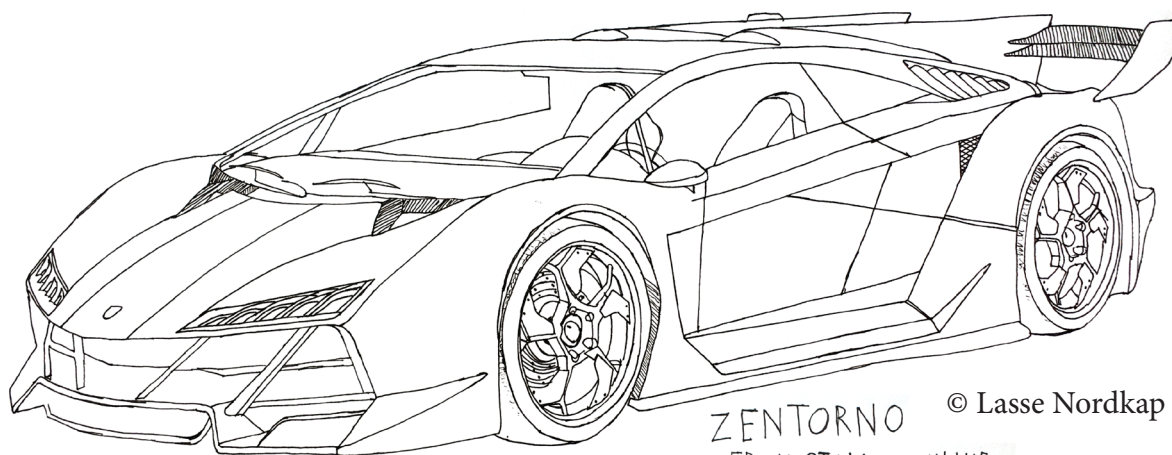

ZENTORNO
FROM GTAV AND ONLINE

© Lasse Nordkap Fauerby

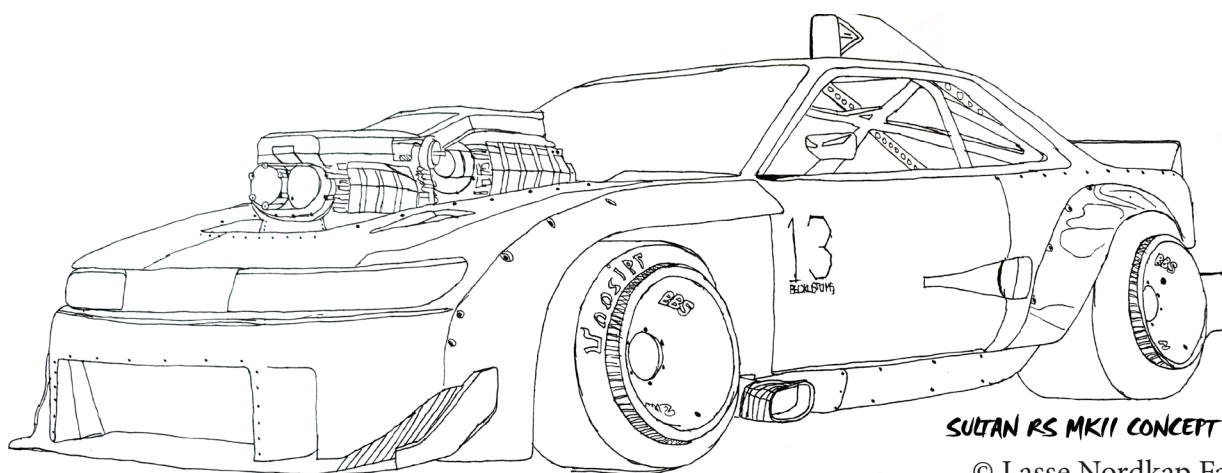

SULTAN RS MKII CONCEPT

© Lasse Nordkap Fauerby



Exodus blev startet i 1979 af trommeslageren Tom Hunting, gitaristerne Kirk Hammett (der senere blev medlem af Metallica efter Dave Mustaine blev fyret i 1983) og Tim Agnello (der i 1981 blev erstattet af nuværende guitarist Gary Holt, der var roadie for bandet i deres første år og er den eneste medlem der har været medvirket på alle bandets albums), og bassisten Carlton Melson. I 1982 blev Paul Baloff lead sanger (desuden dette var han kun med på deres debutalbum, Bonded by Blood fra 1985).

Bandet har holdt to pauser (1993-1997, 1998-2001), og har gennemgået flere udskift af medlemmerne. Desuden dette har bandet alligevel udgivet 12 studiealbums, og har været flere gange også været omtalt som det 5. medlem af de "store" thrash metal bands (selvom det almindelige konsensus er at det er Anthrax, Metallica, Megadeth og Slayer).

'Persona non grata' åbner op med et banger af et titelnummer, selv om den er lang (7:30) vil den føles som om den var kortere og ikke så langtrukken pg.a. energien. Af de singles der udkom før albummets udgivelse (The Beatings Will Continue (Until Morale Improves), Clickbait, The Years of Death and Dying) er den 2. single "Clickbait" der vinder for mig af samme årsag.

"The Years of Death and Dying" er et mere groovy nummer hvor Zetro spiller manden med leen der jagter afdøde musikalske legender.

"Prescribing Horror" er et andet win. Her tager bandet en helt anderledes retning med at lyde mere 'doomy' og så fuldført med sangtekster om substansen Thalidomid (et stof til gravide mod kvalme der var brugt i 50'er- og 60'erne, men pillerne skabte deforme børn og gav også helbredsmæssige problemer). "Lunatic-Liar-Lord" er ligesom titelnummeret på den måde at den er en smule længere (8 min), men åbner op med en country passage (fortsat fra interluden "Cosa Del Pantano").

Production-wise er albummet også solid. For gutter som er sidst i 50'erne / først i 60'erne – er performancen meget tight (trommeslageren Tom Hunting havde en form for mavekræft under albummets optagelse!). Alle instrumenterne, selv bassen kan høres tydeligt, lyden er ren og appalerer til dem som vil have et smag af thrash metal fra et ældre band, men også gerne vil have noget moderne.

Det eneste jeg har at udsætte på albummet – og virkelig som det eneste – er dets længde. På 60 minutter og 18 sekunder er den lidt langtrukken for et thrash-album, men ikke noget katastrofalt. Cuttede man bare 10 minutter (eller 15 endda) ville den være en smule højere. Bortset fra det, så har albummet været det man kalder for "7 years of wait worth a while".

PERSONLIG RATING: 7 / 10

UDGIVELSESDATO
19. november 2021

GENRE: Thrash Metal

LÆNGDE: 60:18

LABEL: Nuclear Blast

Persona Non Grata



Cumulonimbus sky, set fra Vejby

Her er nogle fotos som jeg har taget med mit mobil-kamera. Det er en Samsung Galaxy S20 smartphone, som har et af de hidtil bedste mobil-kameraer.

Tekst og fotos:
Anders Yding

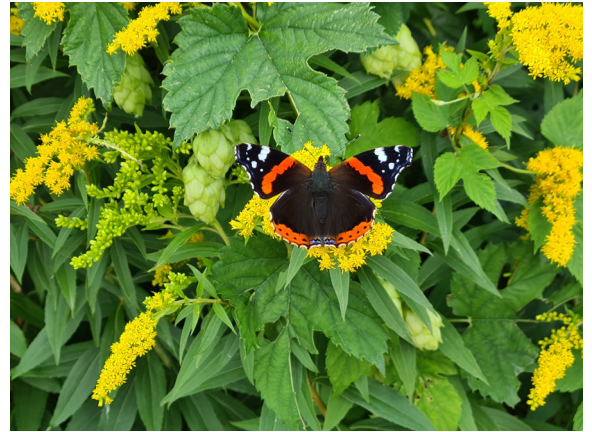

Admiralsommerfugl, set i Torup



Hvidtjørn i nærheden af Vejby Strand



Oversvømmelse under en bro nær Pøleå



Lagskyer i nærheden af Vejby

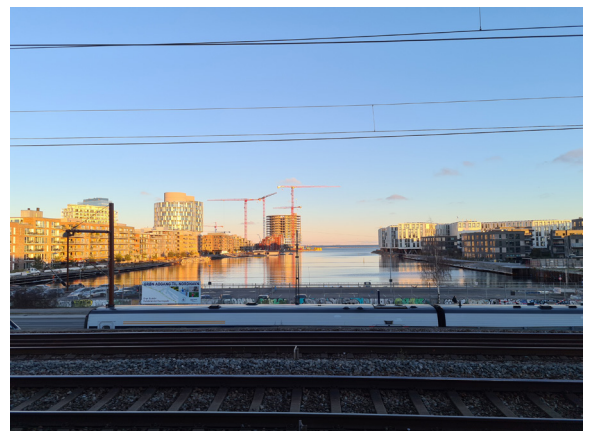

Nordhavn, sent om eftermiddagen



Regnbue set ved Vejby Bo & Beskæftigelse

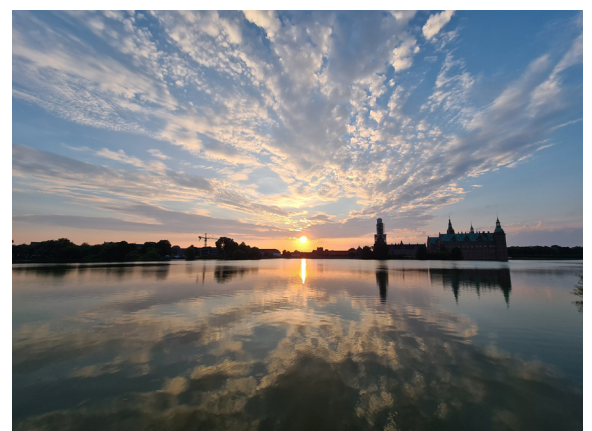

Solnedgang ved Frederiksborg Slot, Hillerød



MATERIALER BRUGT:

2x træstokke

3x MDF

Anyshape (pulver der bliver blandet i kogende vand, som kan formes og afkøles - man kan varme det op igen med f.eks. en varmepistol for at lave detaljer og / eller forme mere)

Skind

STØRRELSE

Længde: ca. 90cm (top til bund)

Blad: ca. 36-37cm bred

Baseret på "Axe of the Tauren Chieftains" fra World of Warcraft